

149/2 Tenorhornständer

14920.000.02 verchromt

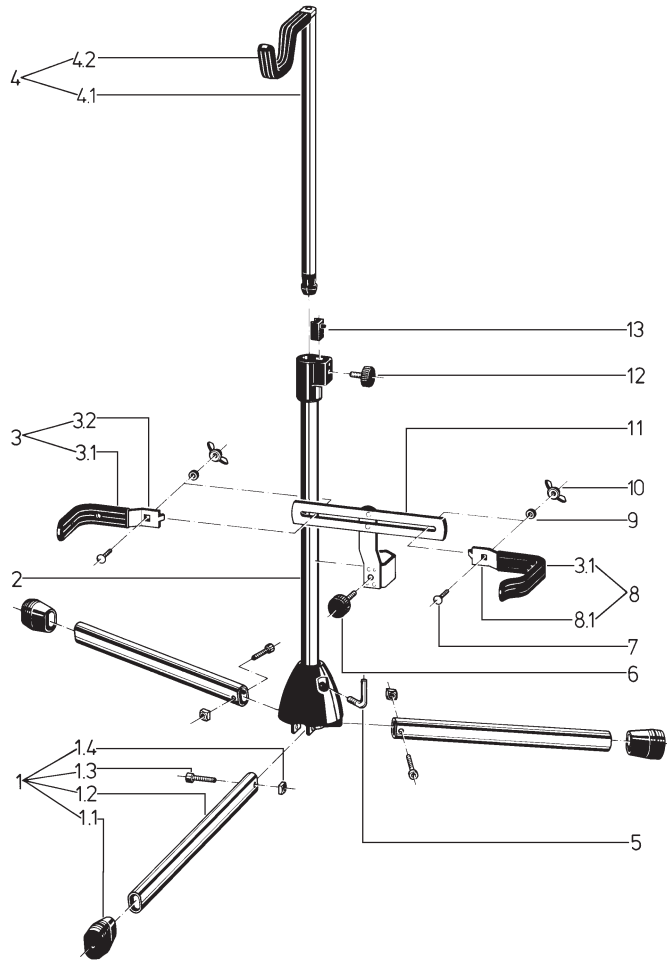

Position	Bezeichnung	Artikel-Nr.	Stück
1	Fuß kpl., bestehend aus:	7.149.200102	3
1.1	Fußkappe	01.84.890.55	1
1.2	Fußrohr	02.86.110.02	1
1.3	Inbusschraube M5 x 25 mm	03.02.150.00	1
1.4	Vierkantmutter	03.08.210.29	1
2	Grundrohr	7.149.200202	1
3	Haltearm links kpl., bestehend aus:	7.149.200302	1
3.1	Überzug	03.20.560.55	1
3.2	Haltearm links	01.19.360.02	1
4	Auszugrohr kpl., bestehend aus:	7.149.200602	1
4.1	Auszugrohr	7.149.200502	1
4.2	Überzug	03.20.535.55	1
5	Knebelschraube	01.04.098.01	1
6	Rändelschraube M6 x 35 mm	01.82.855.55	1
7	Schloßschraube M5 x 20 mm	03.07.130.01	2
8	Haltearm rechts kpl., bestehend aus:	7.149.200402	1
8.1	Haltearm rechts	01.19.420.02	1
3.1	Überzug	03.20.560.55	1
9	U-Scheibe	01.28.010.01	2
10	Flügelmutter M5 ø 30 mm	03.10.160.01	2
11	Führungsmittelstück	5.14920.1.02	1
12	Rändelschraube M6 x 15 mm	01.82.830.55	1
13	Klemmstück	01.86.630.55	1